

codice: IPP E 5000 AS

nome prodotto:

# Impianto di Prima Pioggia in Accumulo da Esterno

norma: UNI EN ..... 

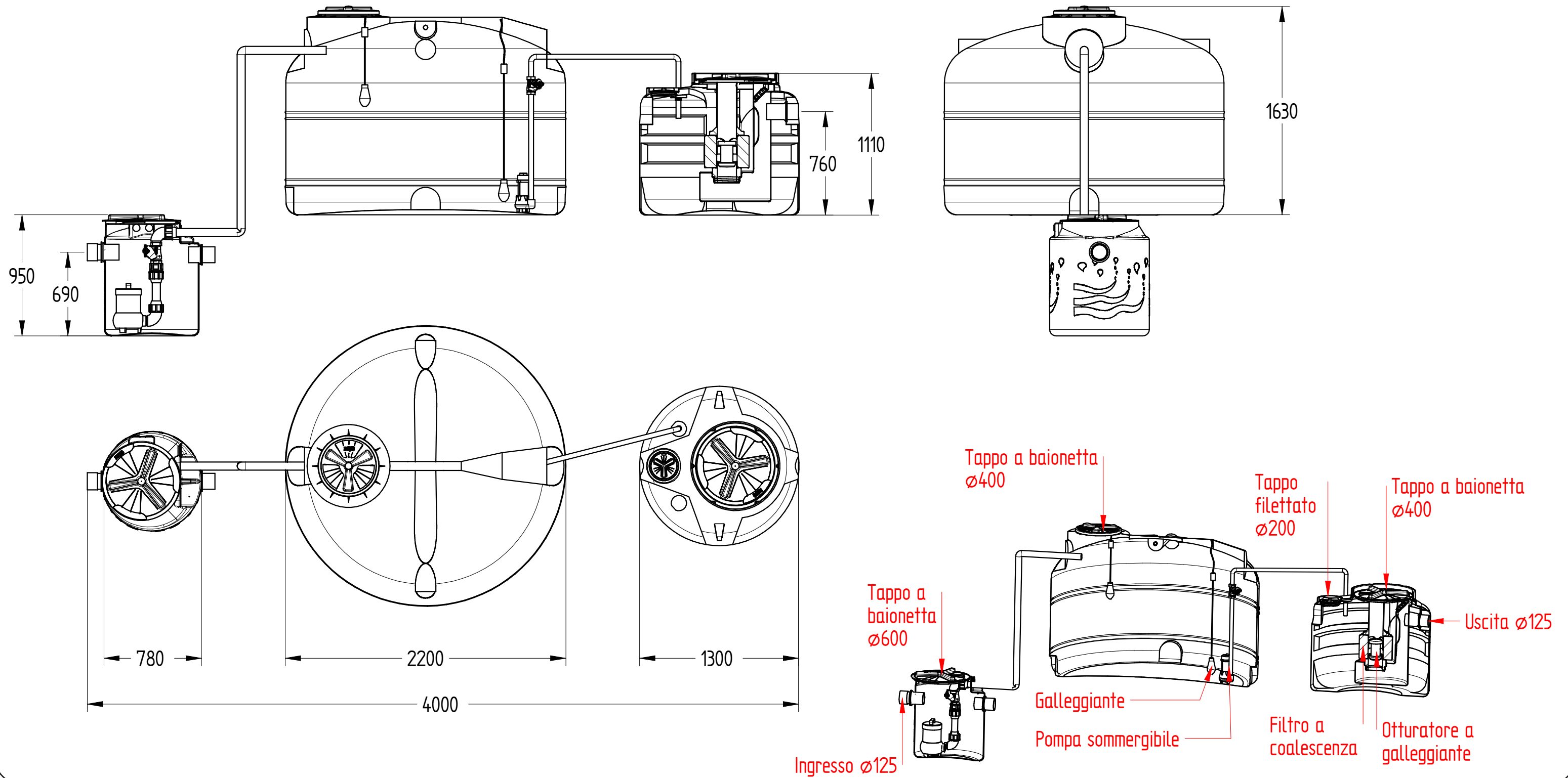

UFFICIO TECNICO



REVISIONE	MOTIVO	DATA
4		
3		
2		
1	Aggiornamento catalogo	
0	Emissione	28/07/2023

DISEGNATO
Ufficio tecnico

© é vietata la riproduzione e/o la diffusione di questo documento, totale o in parte

MATERIALE
LLDPE

CONTROLLATO
C. Longhi

PESO
kg

APPROVATO
P. Dell'Onite

SCALA
1:30

**NOTA:**  
 le quote e le dimensioni dei manufatti realizzati in P.E tramite stampaggio rotazionale, possono avere un tolleranza del +/- 3%