

Allegato: DTF01

Descrizione: Settica TRICAMERALE 2.400 Lt

CE UNI EN 12566-1

Codice: XA SET CC 800 ST

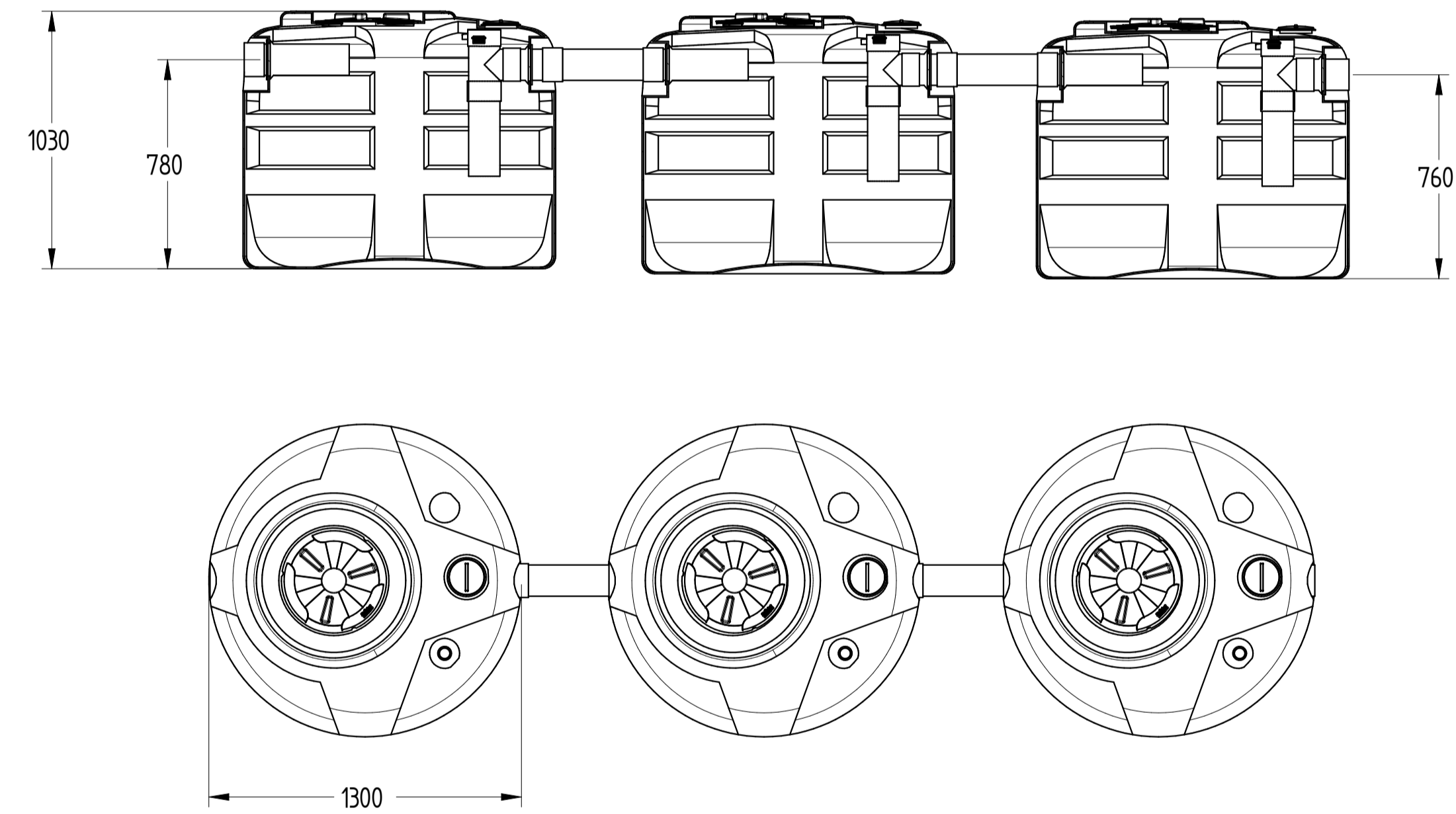

DISEGNO TECNICO

**Starplast**  
STAMPAGGIO ROTAZIONALE MATERIE PLASTICHE  
www.starplastsrl.it

REVISIONE - 01	NOME	DATA	MATERIALE	PESO	SCALA
Disegnato	N. Grassi	09/01/2018	LLOPE	112 kg	1:20
Controllato	G. Saltarelli	09/01/2018			
Approvato	P. Dell'Orte	09/01/2018			

© E' vietata la riproduzione e/o la diffusione di questo documento, totale o in parte.

NOTA: Le dimensioni dei manufatti realizzati in P.E. tramite stampaggio rotazionale, possono avere una tolleranza del +/- 3%

DISTINTA COMPONENTI		
Posizione	Descrizione	Quantità
1	Serbatoio corrugato in rotazionale LLDPE	1
2	Tappo a baionetta Ø400	1
3	Tappo filettato Ø140	1
4	Sfiato in gomma Ø40	1
5	Guarnizione a labbro	2
6	Tronchetto in PVC ingresso Ø125	1
7	Tronchetto in PVC uscita Ø125	1

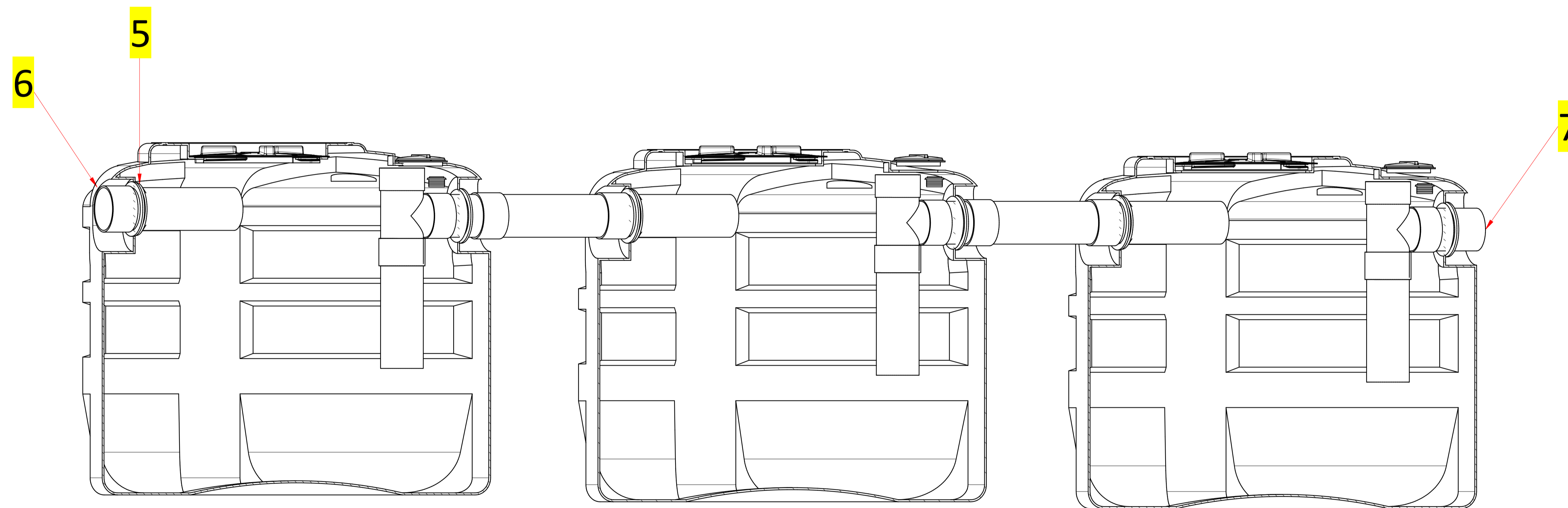
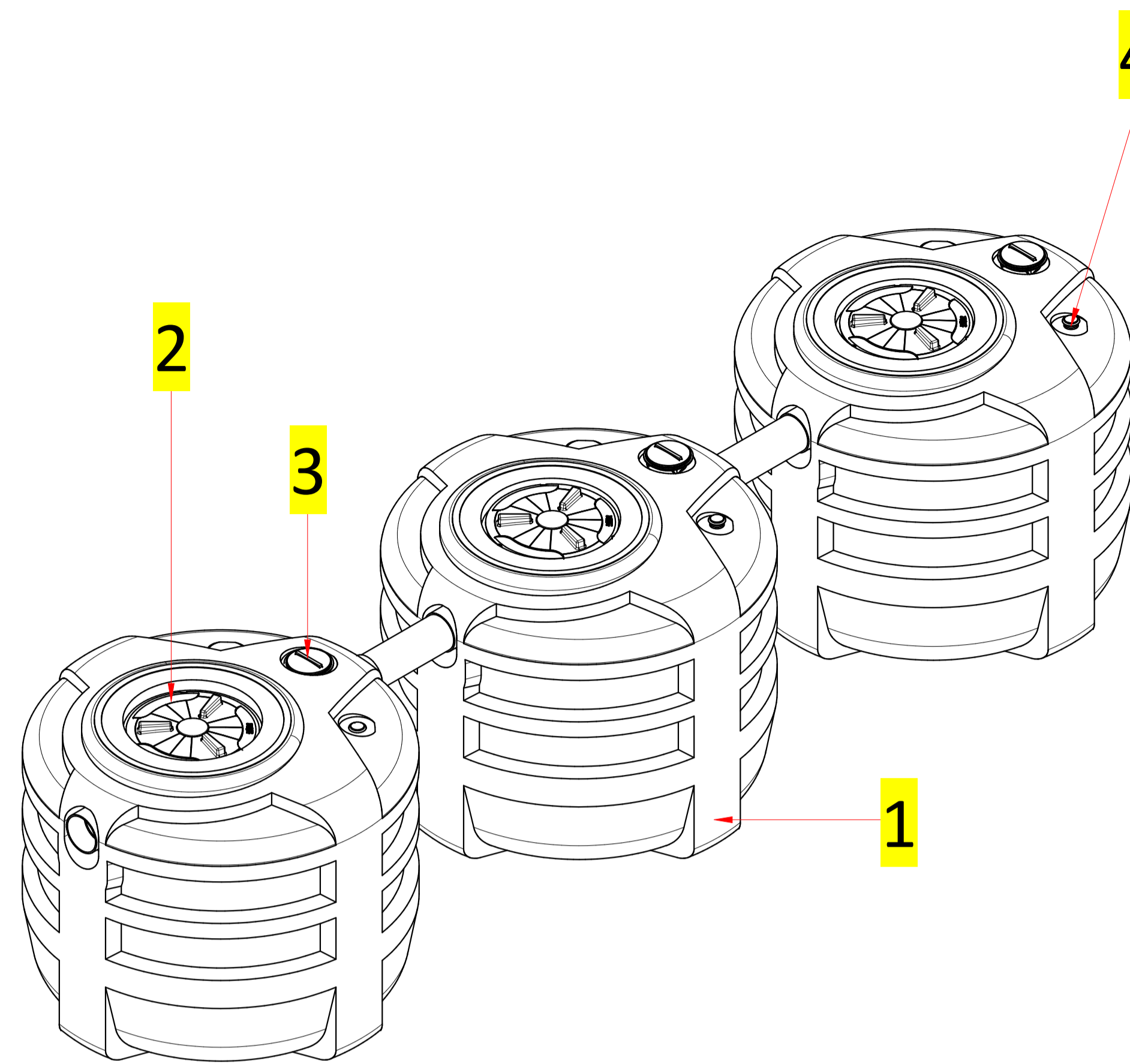

DISTINTA ACCESSORI		
Posizione	Descrizione	Quantità
1	CHIUSINO TELESOPICO "CHI Y 600-400"	1
2	PROLUNGA "PRO X 400"	1

